

簡易通行止め遮断機【上下回転式】

災害、冠水、工場内等の通行止め交通規制に



- ※1. 写真（左上）は移動式でアームは SC-4 仕様、写真（左下）は防護柵共架式でアームは SC-5.2 仕様です。
- ※2. 強風時、長期使用しない場合、収納時のターポリン標識は巻き付けて下さい。
- ※3. 移動式について重さが必要な場合は、土嚢袋等で調整して下さい。



👉 本カタログの
PDF ダウンロード

<https://drive.google.com/file/d/1EYZa>



👉 動画で動き
の確認こちらで

<https://youtu.be/QdbDE9Xiwhg>

本製品の特長

- 柱は、埋込み基礎式、ベース式、防護柵共架式、移動式とあります。
- アーム受け部でピンの抜き差しで固定して南京錠で施錠できます。
- 受け支柱が不要ですので、親柱のみで設置可能です。
- アームはFRP製ですので上下に簡単に可動（手動式）できます。
Uボルト止め方式ですので出幅調整も可能です。
また、1.5mの結合方式ですので短くでき運搬も簡単です。
- 工事用等のLEDチューブ（別途）を巻き付ける事で夜間の視認性向上
- 標識はターポリン標識になります。

【基礎式】



👉 一般図の
PDF ダウンロード

<https://drive.google.com/file/d/1LC0D>

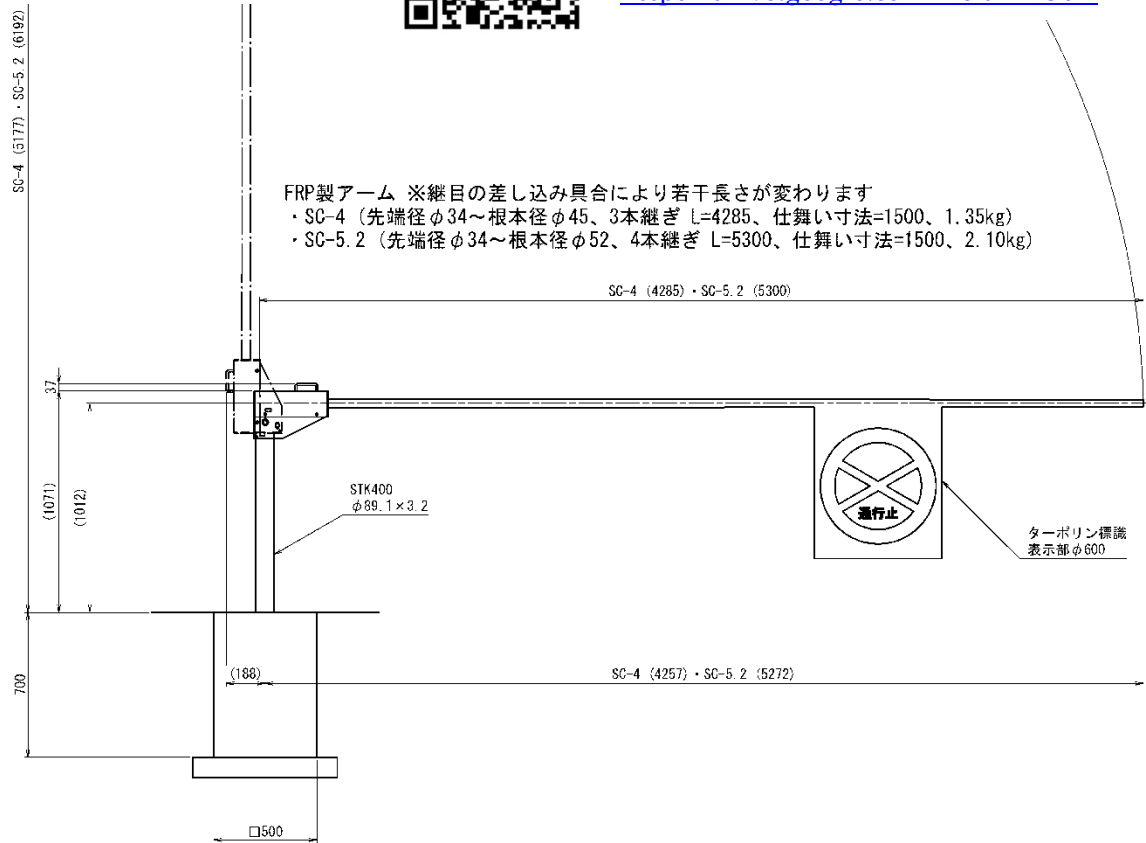

【ベース式】



👉 一般図の
PDF ダウンロード

<https://drive.google.com/file/d/1cCbpe>

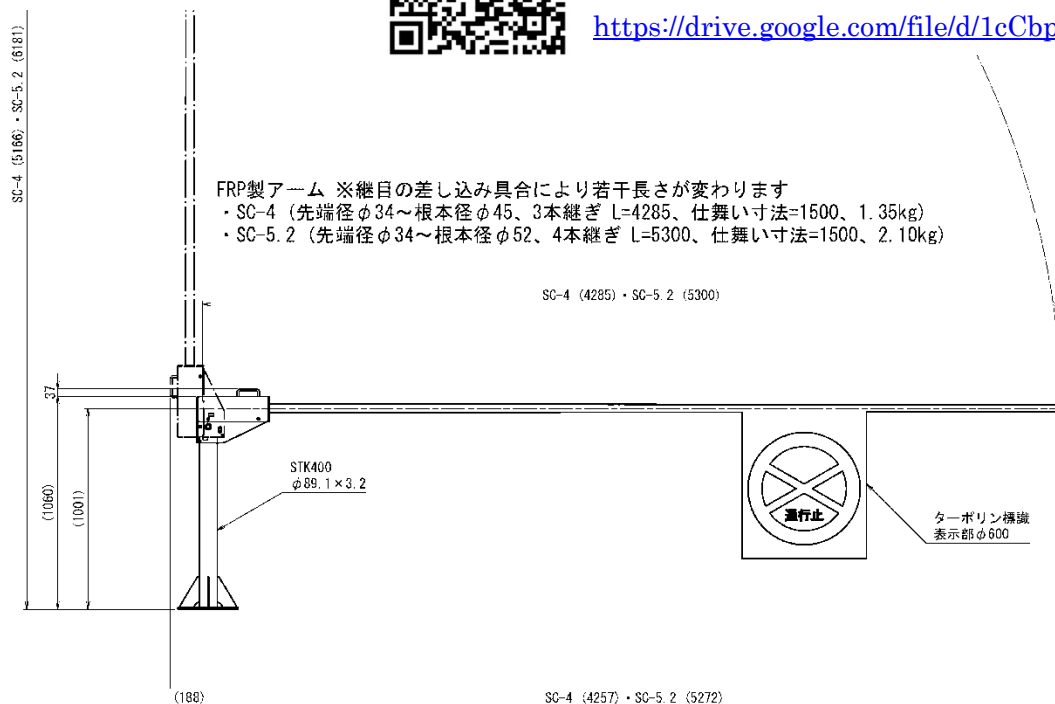

【防護柵共架式】



👉 一般図の
PDF ダウンロード

管理番号：10349

<https://drive.google.com/file/d/1dr7UF>

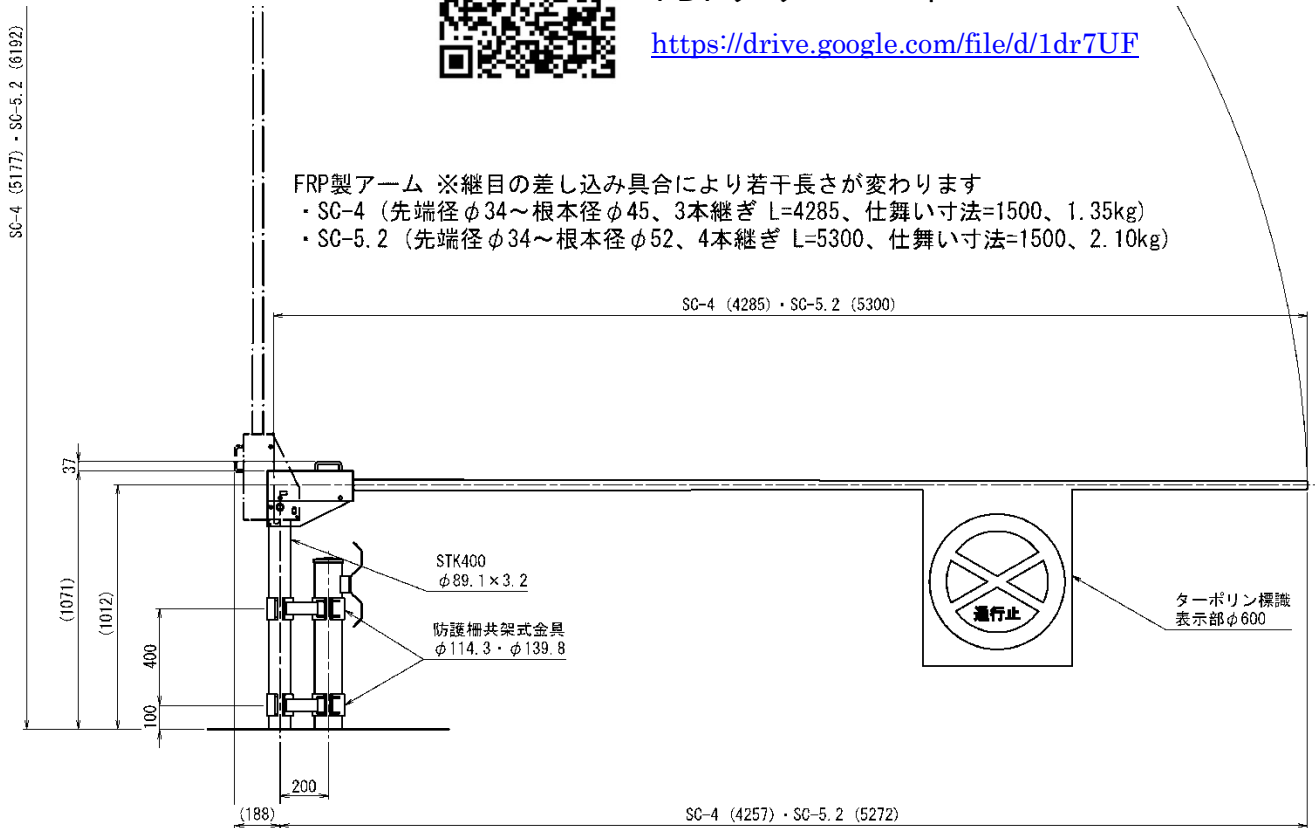

【移動式】



👉 一般図の
PDF ダウンロード

<https://drive.google.com/file/d/1c8UfC>

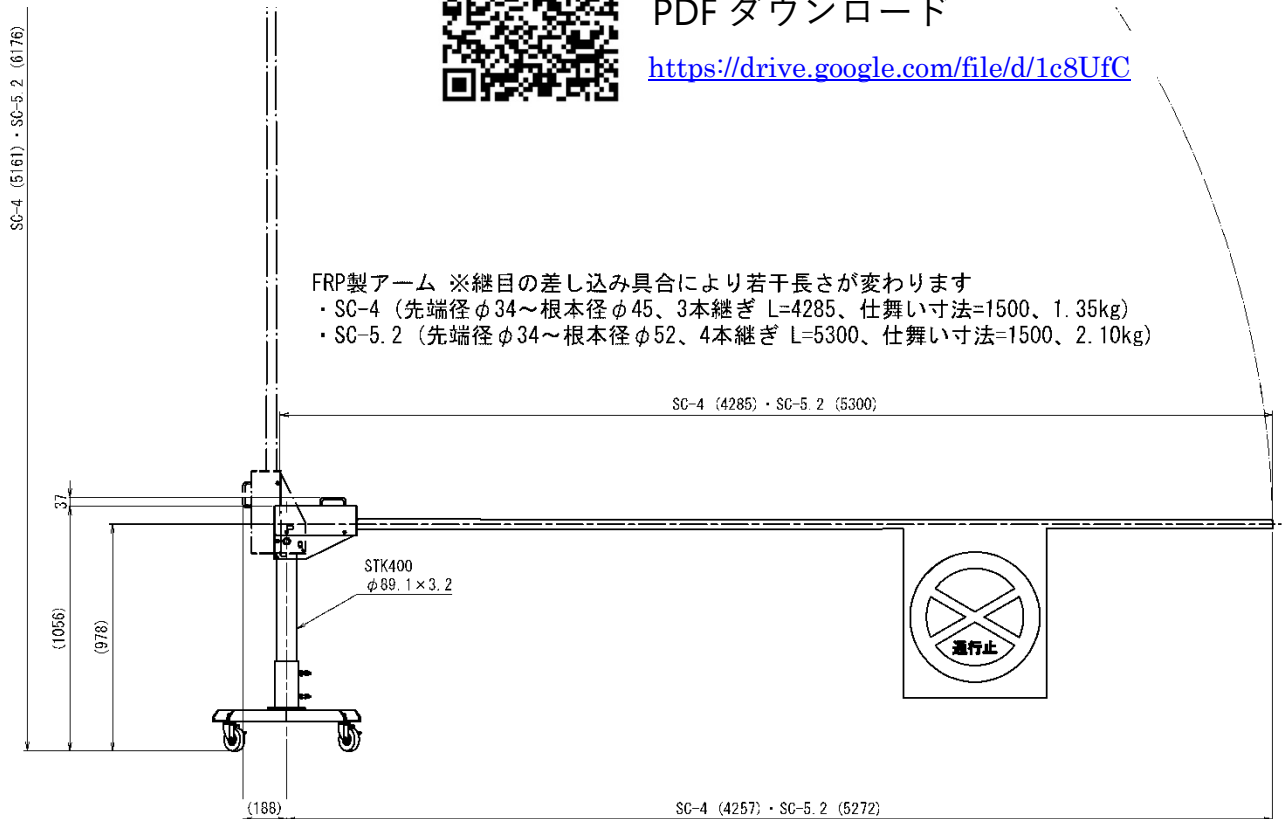

【柱関係】アーム、ターポリン標識は含まず。

| No. | 形式 | 材質 | 表面処理 | 質量 | 定価(送料別) |
|-----|---------------------|-------------------|-------------------|---------|---------------|
| 1 | 基礎式 | STK400 SS400 他 | 溶融亜鉛めっき HDZT63 | 約 22 kg | ¥ 237,000(税別) |
| 2 | ベース式 | STK400 SS400 他 | 溶融亜鉛めっき HDZT63 | 約 27 kg | ¥ 264,000(税別) |
| 3 | 防護柵共架式 (防護柵金具別途) | STK400 SS400 他 | 溶融亜鉛めっき HDZT63 | 約 18 kg | ¥ 230,000(税別) |
| 4 | 移動式 | STK400 SS400 他 | 溶融亜鉛めっき HDZT63 | 約 33 kg | ¥ 384,000(税別) |

【アーム・標識関係】アームは黄／黒表示（別途価格で赤／白表示も可能）

| No. | 形式 | 材質 | 寸法 | 質量 | 定価(送料別) |
|-----|---------|------------------|-------------------------|-----------|--------------|
| 5 | SC-4 | FRP | 4.27m 結合 3 本 赤反射シート有 | 約 1.35 kg | ¥ 45,400(税別) |
| 6 | SC-5.2 | FRP | 5.28m 結合 4 本 赤反射シート有 | 約 2.10 kg | ¥ 62,400(税別) |
| 7 | ターポリン標識 | 高輝度反射 ターポリン生地 | 620×620 通行止 | — | ¥ 71,600(税別) |

【防護柵共架式金具】別途カタログ参照

| No. | 形式 | 材質 | 表面処理 | 概算質量 | 定価(送料別) |
|-----|-------------------------------|-------|-------------------|------------------------|---------------|
| 8 | 共架金具 φ114.3 用 1 基分 (2 セット) | SS400 | 溶融亜鉛めっき HDZT77 | 約 10.0 kg (1 セット当り) | ¥ 114,000(税別) |
| 9 | 共架金具 φ139.8 用 1 基分 (2 セット) | SS400 | 溶融亜鉛めっき HDZT77 | 約 10.4 kg (1 セット当り) | ¥ 118,000(税別) |

※4. 上記価格は遮断機製品のみでの価格です。基礎・施工費・送料等は含まれておりません。

※5. 仕様、外観、価格は予告なく変更する場合がありますのでご了承下さい。



交通機材本部

中部交通機材室 愛知県海部郡飛島村梅之郷東割 149-3
TEL : 0567-57-0160 FAX : 0567-57-0161

関東交通機材室 TEL : 03-6661-6797 FAX : 03-6661-6906

関西交通機材室 TEL : 06-6684-9057 FAX : 06-6684-9259

九州交通機材室 TEL : 0968-68-4857 FAX : 0968-68-7427

ホームページ : <https://www.sanyoshokai.co.jp/>



代理店